

Odpowiedź na pytania

Dot. zamówienia na termomodernizację budynku przy ul. Bielszowickiej 112 w Rudzie Śląskiej realizowaną w ramach Poddziałania 4.3.1 Efektywność energetyczna i odnawialna źródła energii w infrastrukturze publicznej i mieszkaniowej – ZIT, Regionalnego Programu Operacyjnego Województwa Śląskiego na lata 2014-2020.

Na podstawie art. 38 ust. 1, 2 i 4 ustawy z dnia 29 stycznia 2004 r. Prawo zamówień publicznych (tekst jednolity: Dz.U. z 2019 poz. 1843, zwanej dalej „ustawą”) Zamawiający przekazuje treść wniosków z dnia 21 października o wyjaśnienie specyfikacji istotnych warunków zamówienia w postępowaniu i odpowiedzi Zamawiającego oraz informację o zmianie tej specyfikacji.

Pytanie nr 1:

Stwierdzam braki w dokumentacji projektowej, na co wskazują niektóre pozycje przedmiarów.

- poz. 57 - Dostawa i montaż zadaszania nad wejściem do budynku wraz z montażem obróbki blacharskiej wg opracowanej dokumentacji.
- poz. 97 - Dostawa i montaż barierek zabezpieczających w otworach okiennych - wg opracowanej dokumentacji technicznej
- poz. 149 - Poszerzenie istniejących schodów i podestu wejściowego do budynku - wg opracowanej dokumentacji
- poz. 154 - Dostawa i montaż balustrady schodowej (ocynkowanej malowanej proszkowo) wg opracowanej dokumentacji
- poz. 163 - Dostawa i montaż drzwi wejściowych aluminiowych do budynku wg opracowanej dokumentacji technicznej. Drzwi wyposażone w samozamykacz, blokadę
- poz. 165 - Dostawa i montaż kinkietu oświetleniowego wg opracowanej dokumentacji
- poz. 166 - Dostawa i montaż oznakowania kolorystycznego i fakturowego wg opracowanej dokumentacji

Odpowiedź na pytanie nr 1:

- poz. 57 –

ad.1 w uzupełnieniu Zamawiający dołącza rysunek zadaszania (wymiary daszku przyjąć po wykonaniu docieplenia, konstrukcję mocować przed dociepleniem)

WIDOK Z GÓRY

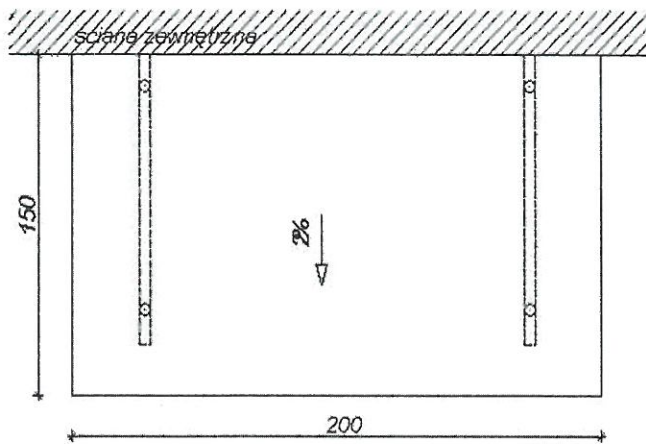

WIDOK Z BOKU

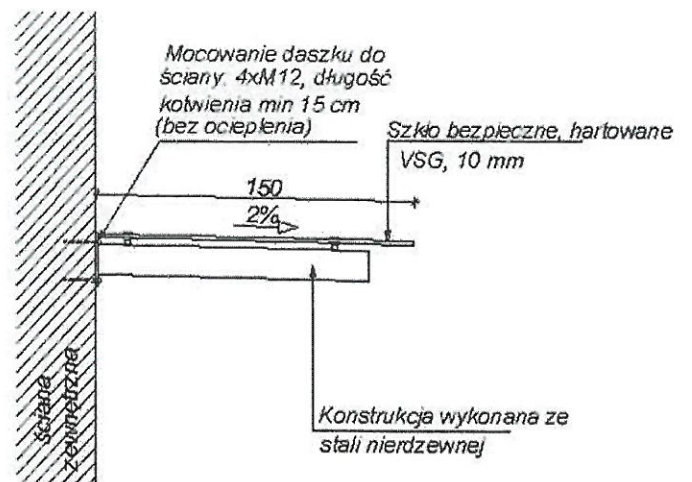

WIDOK Z PRZODU

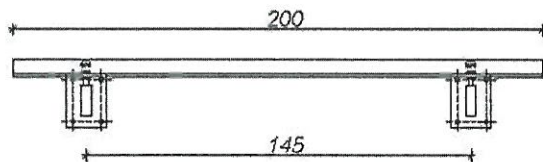

- poz. 97 -

ad.2 wykonać jak balustradę przy schodach wejściowych -4x 110cm x 55cm kotwione do ściany poprzez markę boczną

- poz. 149 -

ad.3 Poszerzenie schodów o 45cm należy wykonać poprzez:

- zbitcie istniejącego tynku na ścianach istniejącego podestu,
- odkopanie do głębokości istniejącego posadowienia schodów
- wykonania szalunku
- wykonania dolnej ławy 30cm kotwionej prętami $\varnothing 10$ co 10cm

- wykonania nadlania ściany i schodów zbrojonych 2x siatką Q188; 30x30 z prętami łącznikowymi

- poz. 154 -

ad.4 w uzupełnieniu przesyłam rysunek balustrady (mocowanie może być również boczne do projektowanej ściany bocznej schodów)

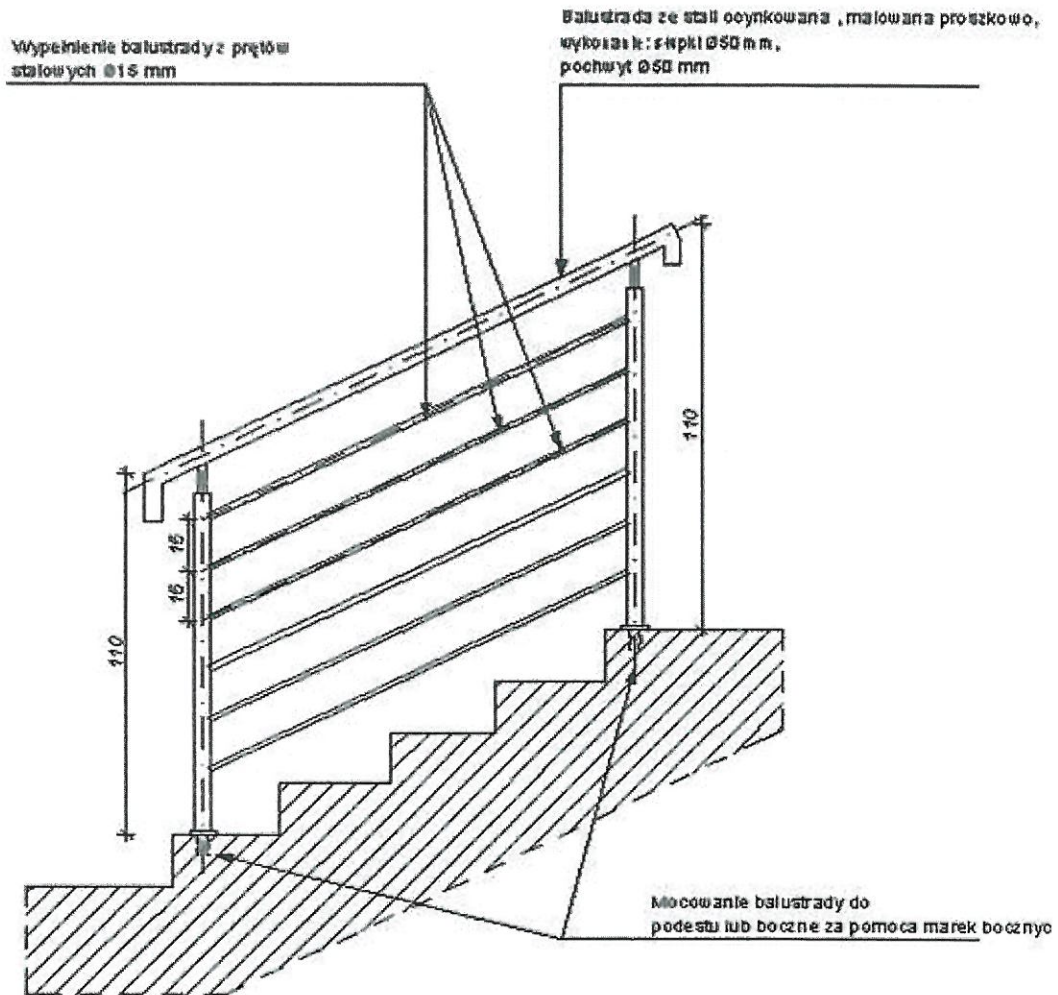

- poz. 163 -

ad.5 w uzupełnieniu przesyłam rysunek drzwi

**UWAGA! PRZED ZAMÓWIENIEM STOLARKI
DRZWIOWEJ WYMIARY OTWORÓW SPRAWDZIĆ NA BUDOWIE!**

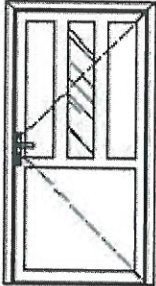
schemat		D1
		
szerokość świetła muru (cm)		110
wysokość w świetle muru (cm)		209
szerokość w świetle przejścia (cm)		90
wysokość w świetle przejścia (cm)		200
rodzaj drzwi		Drzwi zewnętrzne wejściowe do klatki schodowej <ul style="list-style-type: none"> - ościeżnica aluminiowa - szkło aluminiowe - szkło w górnej kwadracie drzwi, szkiełko bezpieczne, zespolone, termozłoczone - przegroda termiczna - Klamki w kolorze stali nierdzewnej
materiał		Aluminiurn
kolor		zgodnie z wytycznymi inwestora
r/szwn		1
liczba przelika lewe	parter	P-1, L0

- poz. 165 -

ad.6 należy przewidzieć dowolny kinkiet zewnętrzny IP44



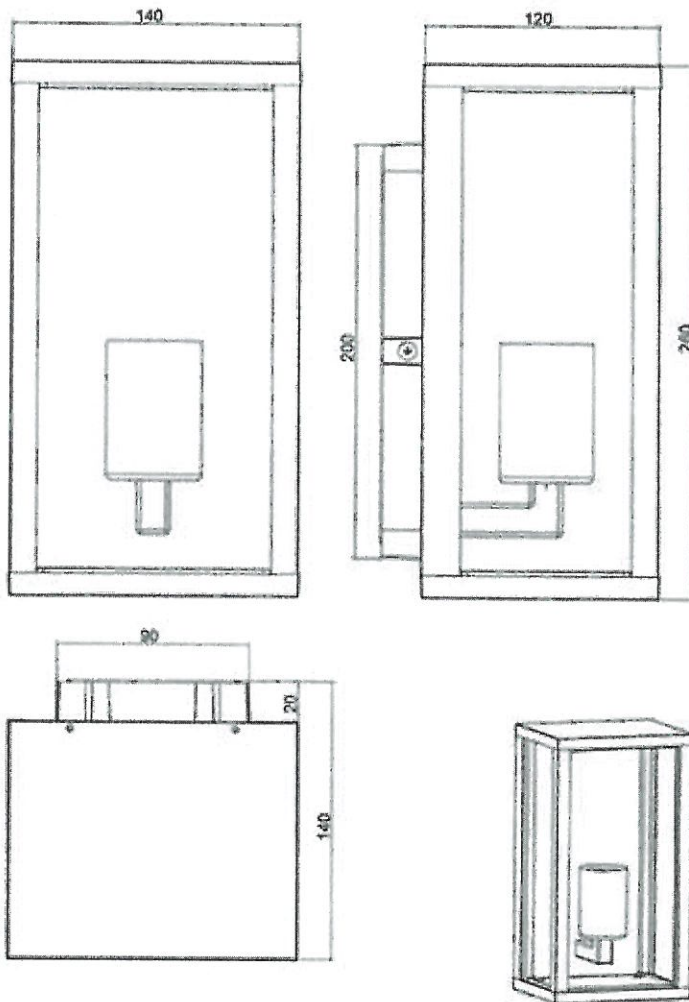

- poz. 166 –

ad 7. należy ująć ściany podestu wejściowego oraz wewnętrzny narożnik w klatce schodowej przy wydzielonej komórce

Pytanie nr 2:

Proszę o uzupełnienie dokumentacji w brakujące elementy.

- poz. 71 - Roboty budowlane - wykończeniowe w lokalach mieszkalnych i klatce schodowej po ułożeniu rur centralnego ogrzewania, tj.: - roboty tynkowe, - roboty malarsko-tapeciarskie, - roboty okładzinowe. - 1 kpl

Odpowiedź na pytanie nr 2:

Zamawiający informuje, iż dodatkowa pozycja 71 w kosztorysie budowlanym jest jedynie uzupełnieniem pozycji nr 40-52 kosztorysu robót instalacji co w której podana została dokładna ilość przebić, wykuć, zamurowań oraz uzupełnień tynku na ścianach. Należy je rozpatrywać łącznie, a oferent może przyjąć w niej dodatkowe % powierzchnie do odtworzenia.

Pytanie nr 3:

Skąd oferent może wiedzieć, jakie uszkodzenia mogą powstać w trakcie wykonania c.o i w jakich ilościach? Podejrzewam, że skoro wykona się przekucie przez ścianę, czy sufit, należy doprowadzić całe pomieszczenie do stanu pierwotnego, czego z pewnością będzie domagał się lokator.

Odpowiedź na pytanie nr 3:

W projekcie zostały ujęte prace tylko dotyczące powierzchni przy przekuciach i wykuciach w obrębie ma,0,5m. W projekcie instalacji co są pokazane rzuty oraz projektowana trasa instalacji- widoczne są ilości wykuć i przebić.

Pytanie nr 4:

W pt XIII 3.2.1 wskazano po "kropkach" rodzaje prac, na które referencje niezbędne są do wykazania w postępowaniach (a nie w numeracji a), b) etc.), dalej w treści Zamawiający wskazuje, że "roboty wskazane w pdpk a) musi zostać spełniony w całości przez Wykoanwcę". Nie ma możliwości w tym pdpk tzw. sumowania doświadczeń.

Proszę o doprecyzowanie co Zamawiający rozumie przez pdpk a)

Odpowiedź do pytania nr 4:

W rozdziale XIII w punkcie 3.2.1 Zamawiający dokonuje zmian:

Tekst:

Mając na uwadze art. 23 ust. 5 ustawy Zamawiający zastrzega, że w sytuacji składania oferty przez dwa lub więcej podmiotów (Wykonawcy wspólnie ubiegający się o udzielenie zamówienia) oraz analogicznie w sytuacji, gdy Wykonawca będzie polegał na zasobach innego podmiotu, na zasadach określonych w art. 22a ustawy, warunek o którym wyżej mowa (roboty wskazane w pdpk a) musi zostać spełniony w całości przez Wykonawcę (jednego z Wykonawców wspólnie składającego ofertę) lub podmiot, na którego zdolności w tym zakresie powołuje się Wykonawca – brak możliwości tzw. sumowania doświadczenia

Zastępuje się tekstem:

W przypadku Wykonawców wspólnie ubiegających się o udzielenie zamówienia spełnianie warunków określonych w pkt 3.1 Wykonawcy wykazują łącznie – Zamawiający nie formułuje w tym zakresie szczególnego sposobu spełnienia warunku, o którym mowa w art. 23 ust. 5 ustawy.

Treść powyższej odpowiedzi jest wiążąca dla wszystkich Wykonawców, którzy będą się ubiegać o udzielenie zamówienia i złożą ofertę w ww. postępowaniu.

Reszta zapisów umowy pozostaje bez zmian.

Zmiana treści SIWZ została dokonana przed upływem terminu składania ofert.

Działając na podstawie art. 11c i 38 ust. 4a ustawy z dnia 29 stycznia 2004 r. Prawo zamówień publicznych Zamawiający informuje, że w dniu 22 października w Biuletynie Zamówień Publicznych, dalej „BZP” pod numerem 540208780-N-2020 zostały opublikowane ogłoszenia o zmianie ogłoszenia o zamówieniu Nr 588184-N-2020 opublikowanego w BZP w dniu 09-10-2020.

Jednocześnie Zamawiający wprowadza powyższą treść do specyfikacji istotnych warunków zamówienia w zakresie do załącznika dotyczącego przedmiaru- załącznika 5a

WICEPREZES ZARZĄDU

Tomasz Kozłowski